

Handbuch Panasonic KX-TGP500



Herzlich Willkommen!

Ihr neues IP Telefon stellt den direkten Zugang zu Ihrer Telefonanlage dar. Dieses Handbuch soll Ihnen helfen, Ihr neues Panasonic IP-Telefon in Verbindung mit der Telefonanlage optimal zu nutzen.

Wir wünschen Ihnen viel Freude bei der Nutzung!

Dieses Handbuch behandelt folgende Panasonic Modelle:



A. Inbetriebnahme

1. Voraussetzungen & Hinweise

Um Ihr Panasonic IP-Telefon in Verbindung mit Ihrer Telefonanlage nutzen zu können, benötigen Sie lediglich eine stabile Breitbandverbindung.



Um dieses IP-Telefon in Verbindung mit Ihrer Telefonanlage zu nutzen, benötigen Sie eine stabile Breitbandverbindung.



Wichtige Hinweise:

- Grundvoraussetzung für die Nutzung der Panasonic DECT-Lösung mit der Telefonanlage (Autoprovisionierung) ist eine vorhandene Firmwareversion von mindestens 22.24. Sollten Sie eine DECT-Basisstation haben, welche eine ältere Firmware besitzt, muss diese manuell upgedated werden. Wie Sie die Firmware manuell updaten, finden Sie im Panasonic Administrator Guide des Herstellers unter dem Menüpunkt „Firmware Update“. Neuware, welche über nfon bezogen wird, besitzt immer einen aktuellen Firmwarestand und muss nicht upgedated werden. Die aktuelle Firmwareversion Ihrer DECT-Basisstation sehen Sie, indem Sie im Menü des Mobilteils „Grundeinstell.“ auswählen und anschließend „Software Version“.
- Sie können insgesamt 6 Mobilteile (Panasonic KX-TPA50) an einer Basisstation (Panasonic KX-TGP500) anmelden.
- Insgesamt können Sie 3 parallele Gespräche pro Basisstation führen.
- Es wird kein Nebenstellename und keine Nebenstellennummer im Display des Mobilteils angezeigt. Es wird Ihnen lediglich die Port-Nummer im Display angezeigt, als was für ein Port das Mobilteil an der Basisstation angemeldet ist.
- Sie können über das lokale Menü des Mobilteils dem Mobilteil einen Namen geben, um es besser zu unterscheiden (Menü > Grundeinstell. > Name Mobil.).
- Sie haben auf dem Mobilteil keinen Zugriff auf das zentrale Telefonbuch der Telefonanlage. Sie können aber ein lokales Telefonbuch pro Mobilteil anlegen.
- Die Mobilteile haben kein XML-Menü.
- Die Standardsprache der Mobilteile ist Englisch. Um die Sprache auf Deutsch zu ändern wählen Sie Menü > Initial settings > Select Language > Deutsch.
- Aktuell ist es nicht möglich, die Funktion "Anklopfen" zu deaktivieren.
- Panasonic hat verschiedene Hardware- und Firmware-Kombinationen für unterschiedliche Weltregionen. Dies bedeutet, dass z.B. USA-Geräte nicht mit Firmware für Europa funktionieren. Übersicht:

Region	Modell	Firmware
Europa ohne UK	KX-TGP500B01	22.xx
	KX-TGP550T01	
UK / Asia	KX-TGP500B02	22.xx
	KX-TGP550T02	
USA / Kanada	KX-TGP500B04	12.xx
	KX-TGP550T04	
Ozeanien	KX-TGP500B08	22.xx
	KX-TGP550T08	
Russland / Ukraine	KX-TGP500B04	22.xx

2. Installation

2.2. Anlegen der DECT-Basis KX-TGP500

Sämtliche Telefone, die Ihnen zugesandt werden sind bereits konfiguriert und an die Telefonanlage angeschlossen. Falls Sie jedoch die Endgeräte selbst konfigurieren möchten, finden Sie die Beschreibung im [Handbuch Serviceportal](#).

The image shows a configuration window for the KX-TGP500. It contains the following fields and callouts:

- Firmware*:** A dropdown menu currently showing '22.24'. Callout: 'Wählen Sie hier bitte die entsprechende Panasonic Firmware aus.'
- MAC Adresse*:** An empty text input field. Callout: 'Tragen Sie hier bitte die MAC Adresse der DECT-Basis ein.'
- Standort*:** A dropdown menu currently showing 'Standort fuer mobile Nutzung'. Callout: 'Wählen Sie hier bitte den passenden Standort der DECT-Basis.'
- Maximale Bitrate*:** A dropdown menu currently showing 'Bitte wählen Sie die Bitrate...'. Callout: 'Wählen Sie hier bitte die maximale Bitrate.'

- 1) Wählen Sie hier bitte die entsprechende Panasonic Firmware aus.
- 2) Tragen Sie hier bitte die MAC Adresse der DECT-Basis ein.
- 3) Wählen Sie hier bitte den passenden Standort der DECT-Basis.
- 4) Wählen Sie hier, ob Sie DHCP benutzen oder wahlweise statische Werte vergeben möchten.

5) Legen Sie hier einen Klingelton fest.

2.3. Anlegen der DECT-Mobilteile KX-TPA50

Als nächstes müssen Sie die Mobilteile an der Telefonanlage anmelden.

Hinweis:

Das erste Mobilteil (KX-TPA50), welches im Standardlieferungsumfang der KX-TGP500 enthalten ist, wird beim Anlegen der DECT-Basis automatisch angelegt. Sie finden das Mobilteil in der Endgeräteübersicht unter **ELEMENTE / Endgeräte**.

Der Name des Mobilteils setzt sich wie folgt zusammen:

[MAC Adresse der Basis] – Port [1-6]

Endgerätyp	ID	Nebenstelle	Angelegt
Handset	0080F08B9DEA Port1	4646	2012-01-24 10:19

Das erste Mobilteil trägt dann also den Namen [MAC Adresse der Basis] – Port1.

Wenn Sie weitere Mobilteile anlegen möchten, gehen Sie wie folgt vor.

Klicken Sie im Serviceportal bitte den Menüpunkt "**ELEMENTE**" und anschließend "**Endgeräte**". Nun erscheint eine Übersicht. Bitte klicken Sie links oben „**Endgerät hinzufügen**“ und wählen „**Panasonic**“ und anschließend „**Handset**“ aus.

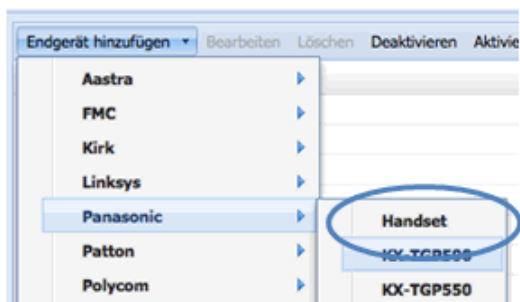

Handset

Konfiguration

Basisstation*:
0080F08B9DEA

Port*:
Port1

Port1
Port2
Port3
Port4
Port5
Port6

Abbrechen

Wählen Sie hier bitte die entsprechende Panasonic Basis als Drop-Down aus. Die angezeigten Adressen sind die MAC-Adressen der Panasonic Basen (KX-TGP500).

Wählen Sie hier bitte den entsprechenden Port der Panasonic Basis als Drop-Down aus.

1) Wählen Sie hier bitte die entsprechende Panasonic Basis als Drop-Down aus. Die angezeigten Adressen sind die MAC-Adressen der Panasonic Basen. (KX-TGP500 oder KX-TGP550).

2) Wählen Sie hier bitte den entsprechenden Port der Panasonic Basis als Drop-Down aus.

2.4. Anlegen der Nebenstelle

Klicken Sie im Serviceportal bitte den Navigationspunkt "**ENDPUNKTE**" und anschließend "**Telefon/Fax**". Nun klicken Sie bitte im Übersichts-Dialog links oben **Hinzufügen** .

Mehr Details zum Anlegen einer Nebenstelle finden Sie im Handbuch Serviceportal.

Sie finden hier im Dropdown eine Liste aller verfügbaren Endgeräte. Die angezeigten Endgeräte sind die MAC Adressen der Telefone. Bitte wählen Sie ein Endgerät für Ihre Nebenstelle aus.

Ihr Panasonic Mobilteil wird Ihnen in folgendem Format angezeigt:
[MAC Adresse der Basis] – Port [1-6]

1) Sie finden hier im Dropdown eine Liste aller verfügbaren Endgeräte. Die angezeigten Endgeräte sind die MAC Adressen der Telefone. Bitte wählen Sie ein Endgerät für Ihre Nebenstelle aus.

Ihr Panasonic Mobilteil wird Ihnen in folgendem Format angezeigt:

[MAC Adresse der Basis] – Port [1-6]

2.1. Übersicht

Bevor Sie Ihr neues Panasonic DECT-System in Betrieb nehmen, möchten wir Ihnen eine kurze Übersicht über die notwendigen Schritte der Installation geben.

- 1.) DECT-Basisstation (KX-TGP500) im Serviceportal anlegen.
- 2.) DECT-Mobilteile (KX-TPA50) im Serviceportal anlegen.
- 3.) Nebenstelle für DECT-Mobilteil im Serviceportal anlegen und das entsprechende Mobilteil zuweisen.
- 4.) Mobilteile an der Basisstation anmelden.
- 5.) Fertig!

Eine detaillierte Beschreibung finden Sie im [Handbuch Serviceportal](#).

2.2. Anmelden der Mobilteile an der DECT-Basis

Abschließend müssen Sie Ihr Mobilteil an der Basisstation anmelden. Dies funktioniert über das Menü Ihres Panasonic Mobilteils.

1.) Öffnen Sie dafür das Hauptmenü Ihres Mobilteils.  (Joystick)

2.) Anschließend wählen Sie den Menüpunkt „**Grundeinstell.**“.

3.) Als Nächstes wählen Sie bitte „**Registrierung**“.

4.) Nun wählen Sie „**Mobilteil.anmelden**“.

Hinweis:

Alternativ können Sie auch anstatt Schritt 1 bis 4 durchzuführen wie folgt verfahren:

Drücken Sie die Menü-Taste  (Joystick) → **[*] [1] [3] [0]**.

5.) Drücken Sie an der DECT-Basisstation  für ca. 4 Sekunden und anschließend „**OK**“ am Mobilteil.



Es läuft nun die Suche nach der DECT-Basisstation.

6.) Abschließend müssen Sie nun nur noch den erforderlichen Zugangscode eingeben. Er lautet: „**0000**“.

Nun ist Ihr Panasonic DECT-Mobilteil an der Basisstation angemeldet.

Löschen der Registrierung eines Mobilteils:

Ein Mobilteil kann seine eigene, in der Basisstation gespeicherte Registrierung (oder die Registrierung eines anderen Mobilteils) löschen. Hierdurch kann das Mobilteil die Funkverbindung zum System beenden.

1.) Drücken Sie die Menü-Taste Ihres Mobilteils  (Joystick) → **[*] [1] [3] [1]**.

2.) Geben Sie den angezeigten Code ein und bestätigen mit OK. **[3] [3] [5] → OK**

3.) **[v] / [▲]** : Wählen Sie das gewünschte Gerät aus und bestätigen anschließend mit OK. → **OK**

4.) **[v] / [▲]** : Wählen Sie „Ja“ und bestätigen mit OK. → **OK**

- Wenn Sie ein anderes Mobilteil löschen als das, das Sie gerade verwenden, drücken Sie **[*]** zum Beenden. Wenn Sie das Mobilteil nicht mehr verwenden möchten, vergessen Sie nicht es ebenfalls aus dem Serviceportal zu entfernen.

B. Bedienung

1. Grundfunktionen

1.1. Telefon im Überblick

Panasonic DECT-Mobilteil (KX-TPA50):

1 Ladeanzeige
Ruftonanzeige
Nachrichtenanzeige

2 Lautsprecher

3 Anrufen
Um Anrufe zu tätigen

4 Freisprecheinrichtung
Um die Freisprechfunktion zu nutzen

5 Headset-Anschluss

6 Wähltastatur

7 Hörer

8 Display

9 Auflegen
Zum Beenden der Bedienung / Auflegen eines Anrufs

10 Wahlwiederholung

11 Mikrofon

12 Ladkontakte

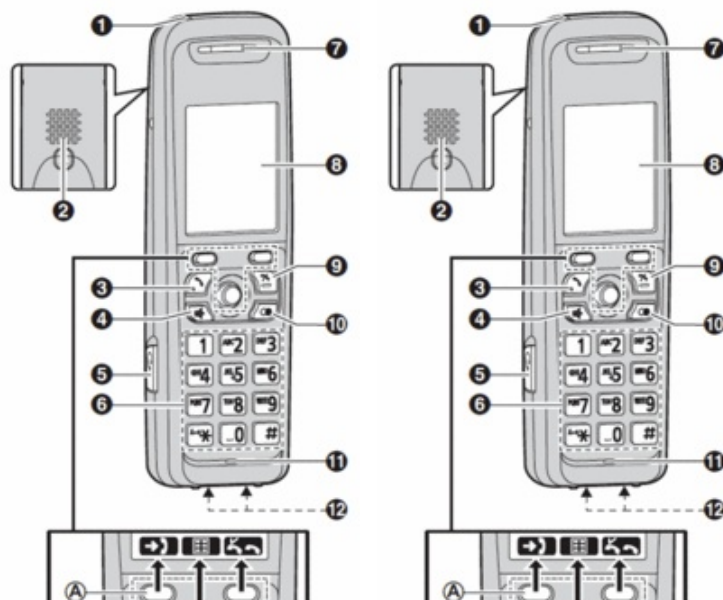



Joystick

Durch wiederholtes Drücken des Joysticks ([▲], [▼], [←] oder [→]) können Sie:

- durch verschiedene Listen oder Einträge scrollen (nach oben, unten, links oder rechts)
- die Lautstärke des Hörers oder Lautsprechers während des Gesprächs einstellen (nach oben oder nach unten)

Softtasten

A Das Mobilteil umfasst zwei Softtasten und einen Joystick. Indem Sie eine Softtaste oder die Mitte des Joysticks drücken, können Sie die Funktion auswählen, die direkt darüber auf dem Display angezeigt wird.

B

Panasonic DECT-Basisstation (KX-TGP500):

1 Status-Anzeige
Zeigt den Status des Geräts und des Netzwerks an

2 Mobilteil-Suchfunktionstaste
Ermöglicht Ihnen, alle Mobilteile zu rufen

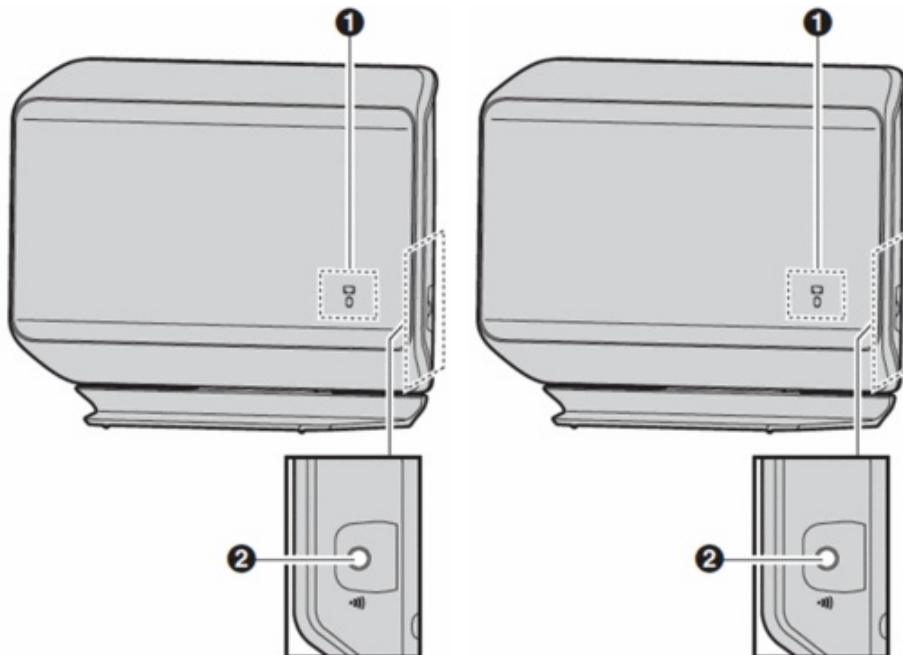

1.2. Anrufen

Mit dem Mobilteil anrufen:

1.) Nehmen Sie das Mobilteil ab und wählen Sie die Rufnummer.

- Um eine Ziffer zu korrigieren, drücken Sie **C**.

2.) Drücken Sie oder .

3.) Drücken Sie nach Beendigung des Gesprächs auf  oder legen Sie das Mobilteil auf das Ladegerät.

Verwenden der Freisprecheinrichtung:

1.) Wählen Sie die Rufnummer und drücken Sie .

2.) Nach Beendigung des Gesprächs drücken Sie .

Hinweis:

- Um wieder auf den Hörer umzuschalten, drücken Sie .

Einstellen der Lautstärke des Hörers oder Lautsprechers:





Drücken Sie den Joystick während des Gesprächs mehrmals nach oben oder unten.

Einen Anruf mithilfe der Wahlwiederholungsliste tätigen:

Die letzten 10 gewählten Rufnummern sind in der Wahlwiederholungsliste gespeichert (jede maximal 32-stellig).

1.) Drücken Sie .

2.) : Wählen Sie die gewünschte Rufnummer aus.

3.)  /  : Wenn  gedrückt wird und der Anschluss des anderen Teilnehmers besetzt ist, wählt das Gerät die Nummer automatisch mehrmals wieder. Während das Mobilteil auf die Wahlwiederholung wartet, blinkt die Ruftonanzeige. Zum Abbrechen drücken Sie .

1.3. Ankommender Anruf









Anrufe mit dem Mobilteil beantworten:

Wenn ein Anruf eingeht, blinkt die Ruftonanzeige am Mobilteil schnell.

1.) Nehmen Sie das Mobilteil ab und drücken Sie ,  oder , wenn das Gerät klingelt.

2.) Drücken Sie nach Beendigung des Gesprächs auf  oder legen Sie das Mobilteil auf das Ladegerät.



Einstellen der Ruftonlautstärke des Mobilteils:

- Während das Mobilteil bei einem eingehenden Anruf klingelt:
Drücken Sie den Joystick wiederholt nach oben oder unten, um die gewünschte Lautstärke auszuwählen.
- Lautstärke vorab programmieren:
 - 1.)  (Joystick) →    
 - 2.)  /  : Wählen Sie die gewünschte Lautstärke aus.
 - 3.)  → 

1.4. Verpasste Anrufe

Verpasste Anrufe werden Ihnen im Display des Mobilteils angezeigt („**Entgang.Anruf**“).



Um in die Anrufliste für verpasste Anrufe zu gelangen, drücken Sie bitte die Soft-Taste  .

Anschließend können Sie mit  /  die verpassten Anrufe durchblättern.

1.5. Halten

1.) Drücken Sie  während eines externen Anrufs.

- Das aktive Gespräch ist nun auf „Halten“ gesetzt.

2.) Um das Halten aufzuheben, drücken Sie  oder  .

1.6. Anklopfen/Makeln

1.) Sie führen ein aktives Gespräch.

2.) Ein zweiter Anruf wird durch den Anklopftton akustisch signalisiert. Gleichzeitig blinkt ein Leitungssymbol oben im Display und die Rufnummer bzw. bei internen Anrufen der Name der Nebenstelle wird Ihnen ebenfalls im Display angezeigt.

Drücken Sie auf die Taste  zur Annahme des anklopfenden Anrufs.

3.) Jetzt können sie durch Drücken der Taste  zwischen den Gesprächen makeln.

4.) Um ein Gespräch zu beenden, drücken Sie einfach während des aktiven Gesprächs  .

5.) Das andere Gespräch ist nun auf „Halten“ gelegt. Drücken Sie  , um den gehaltenen Anruf wieder entgegen zu nehmen.

Hinweis:

Unter Makeln versteht man das Umschalten zwischen 2 Gesprächspartnern. Beim Makeln wird einer der Teilnehmer in der Leitung geparkt („halten“) und hört die Wartemusik der Telefonanlage, während man mit dem anderen Teilnehmer spricht.

1.7. Konferenz

Sie können mit Ihrem Panasonic Mobilteil eine Dreierkonferenz führen.

1.) Rufen Sie Teilnehmer 1 an.

2.) Drücken Sie die Menü-Taste  (Joystick), sobald Teilnehmer 1 erreicht ist und wählen „**4=Konferenz**“ aus. Alternativ können Sie auch die Ziffer „4“ auf Ihrer Tastatur drücken. Das aktive Gespräch wird nun auf „Halten“ gesetzt.



3.) Rufen Sie nun Teilnehmer 2 an und warten, bis Teilnehmer 2 erreicht wird.

4.) Über die Soft-Taste  leiten Sie die Dreierkonferenz final ein. Im Display steht nun Konferenz.



Hinweis:

Eine Konferenz mit mehr als 3 Teilnehmern lässt sich einfach über das Serviceportal einrichten:
Siehe hierzu Handbuch Serviceportal.

1.8. Anrufweiterleitung mit Rückfrage

1. Drücken Sie während eines aktiven Gesprächs die Menü-Taste.  (Joystick)
2. Wählen Sie nun „**2=Senden**“ aus. Alternativ können Sie auch die Ziffer „**2**“ auf Ihrer Tastatur drücken. Das aktive Gespräch wird nun auf „Halten“ gesetzt.
3. Rufen Sie nun den Teilnehmer an, an den Sie das Gespräch vermitteln möchten.
4. Geben Sie dazu die Rufnummer des Teilnehmers ein und drücken . Warten Sie, bis der andere Teilnehmer antwortet und kündigen Sie das Gespräch an. Dieser Schritt kann ggf. ausgelassen werden.
5. Drücken Sie die Soft-Taste .

1.9. Anrufweiterleitung ohne Rückfrage

1. Drücken Sie während eines aktiven Gesprächs die Menü-Taste.  (Joystick)
2. Wählen Sie nun „**3=Blind Senden**“ aus. Alternativ können Sie auch die Ziffer „**3**“ auf Ihrer Tastatur drücken. Das aktive Gespräch wird nun auf „Halten“ gesetzt.
3. Geben Sie nun die Rufnummer des Teilnehmers ein, an den Sie das Gespräch ohne Rückfrage vermitteln möchten.
4. Drücken Sie die Soft-Taste .

2. Mailbox

2.1. Erstmalige Einrichtung

Wenn Sie sich zum ersten Mal in das Sprachmenü des VoiceMail-Systems einwählen, sollten Sie direkt Ihren persönlichen Anrufbeantworter einrichten.

Für detaillierte Information siehe VoiceMail-Merkblatt.

- 1.) Durch Wahl von ***793** auf dem Panasonic Mobilteil gelangen Sie in das Sprachmenü des VoiceMail-Systems.
- 2.) Wählen Sie dann zum Einrichten der Mailbox „**0 Mailbox Optionen**“
- 3.) Wählen Sie nun „**1**“, um eine Ansage für den Fall aufzunehmen, dass Sie nicht erreichbar sind.
- 4.) Sprechen Sie dann Ihre Nachricht und drücken Sie „**#**“, um die Aufnahme zu beenden.
- 5.) Mit „**1**“ können Sie die Aufnahme akzeptieren, mit „**2**“ können Sie die Aufnahme noch einmal

abspielen und mit „3“ können Sie die Aufnahme wiederholen.

Hinweis:

Sie haben die Möglichkeit über das Serviceportal individuelle VoiceMail Ansagen für jede Nebenstelle einzuspielen. Die Formate müssen jedoch in .mp3 oder .wav Format sein.

2.2. Anwahl der Mailbox

1.) Durch Wahl von *793 auf dem Panasonic Mobilteil.

2.) Durch Wahl der Durchwahl/Nebenstelle, welcher Sie im Serviceportal den Abruf der Mailbox zugeordnet haben.

Hinweise:

- Sie können sich auch einen lokalen VoiceMail Telefonbucheintrag auf Ihrem Panasonic DECT-Mobilteil speichern. Wählen Sie als Rufnummer einfach *793. Durch Anruf dieses Telefonbucheintrags wählen Sie dann in Zukunft immer direkt die VoiceMail Ihrer Nebenstelle an.
- Über das Serviceportal können Sie sich die VoiceMail Nachrichten auch per E-Mail zustellen lassen. Siehe hierzu Handbuch Serviceportal.

C. Wo bekommen Sie Hilfe zu Ihrer Telefonanlage?

Ihre kostenlose Hotline:

 0800 22 111 22

24h- Hotline, auch am Wochenende, aus dem Ausland: +49 179 22 111 22. Es entstehen ggf. Kosten durch den internationalen Netzbetreiber.

Ihnen stehen verschiedene Quellen als Hilfe zur Verfügung, bitte nutzen Sie diese in der hier vorgeschlagenen Reihenfolge:

NFON AG

Leonrodstraße 68
80636 München
Tel.: + 49 89 45 3000
www.nfon.com
Email: [info\(at\)nfon.com](mailto:info(at)nfon.com)

[info\(at\)nfon.com](mailto:info(at)nfon.com)

mynfon.com

Auf mynfon.com finden Sie eine Übersicht aller Dokumentationen, Downloads, Blogs und Portale sowie Hilfeseiten und weitere Informationen.

portal.nfon.com

Auf der Startseite Ihres Serviceportals finden Sie zahlreiche Links zu Handbüchern, Kurzanleitungen, Software-Downloads und Vorlagen. Bitte arbeiten Sie die Handbücher im Detail durch. Sie helfen Ihnen ein Optimum aus Ihrer Telefonanlage herauszuholen.

support.nfon.net

Auf der Support-Website der NFON AG finden Sie ausführliche FAQ mit wertvollen Informationen zu Ihrer Telefonanlage. Sie können jederzeit den Status Ihrer Supportanfragen prüfen und auf Rückfragen antworten.

Support-Hotline für Bestandskunden

Sollten Ihnen weder die Handbücher noch die FAQs oder sonstige Inhalte der Support-Website weitergeholfen haben, können Sie telefonisch eine Supportanfrage eröffnen. Sie erreichen unsere Supportmitarbeiter von Montag bis Freitag zwischen 8:00 Uhr und 18:00 Uhr unter der Telefonnummer **+49 800 63 66 555**. Bitte geben Sie in Ihrer Anfrage mindestens folgende Punkte an:

- Nennen Sie Ihre Kundennummer, Ihren Namen und eine Rückrufnummer
- Eine vollständige Beschreibung der Störung, des Fehlers oder der Bedienungsanfrage
- Spezifizieren Sie genau die betroffenen Anlagenkomponenten (z.B. bei Endgeräten die MAC-Adresse)
- Nennen Sie den Zeitpunkt, seit wann das Verhalten mit welcher Häufigkeit auftritt
- Bitte geben Sie an, welche sonstigen Supportquellen Sie bisher genutzt haben

Außerhalb der Geschäftszeiten ist eine zentrale Störungsannahme geschaltet, welche Ihre Anfrage aufnimmt, ein entsprechendes Ticket eröffnet und in sehr dringenden Fällen den Bereitschaftsdienst informiert. Bei Bedienungsfragen und Einrichtungsunterstützung können in Abhängigkeit der individuellen Vertragsbedingungen bis zu 120,- € je Stunde berechnet werden. Die Abrechnung erfolgt hierbei minutengenau.

Support-Hotline für Testkunden

Für Testkunden ist eine speziell auf deren Bedürfnisse zugeschnittene Service-Hotline geschaltet. Sie erreichen die Mitarbeiter dieser Hotline von Montag bis Freitag zwischen 9 Uhr und 17 Uhr unter der Telefonnummer **+49 89 45 300 553**. Bitte haben Sie Verständnis dafür, dass wir außerhalb dieser Geschäftszeiten keinen Support für Testkunden anbieten können.



Support für Kunden aus Österreich:
portal.nfon.at ~ support.nfon.net ~ Hotline **+43 2742 755 66-555**



Support für Kunden aus den UK:
portal.nfon.com ~ support.nfon.net ~ **+44 20 3740 6740**



Support für Kunden aus NL:
portal.nfon.com ~ support.nfon.net ~ **+31 88 9382244**